

Apparecchi per trattamenti galvanici Galvanic electroplating apparatuses Appareils pour traitements galvaniques

G5V

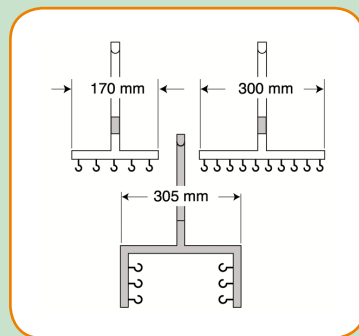

Modello / model / modèle	G5V
Articolo / item / article	G105200
Tensione continua	0 ÷ 15 V
<i>Continuos voltage / tension continue</i>	
Corrente continua	100 A (max)
<i>Continuos current / courant continu</i>	
Potenza di riscaldamento	2500 W
<i>Heating power - puissance de réchauffement</i>	
Tensione alimentazione	230 V~1, 50 Hz
<i>Voltage / tension d'alimentation</i>	
Potenza assorbita	4 kW (max)
<i>Absorbed power / puissance absorbée</i>	
Dimensioni	1100 x 700 x 1100 H mm
<i>Dimensions / dimensions</i>	
Peso	140 kg
<i>Weight / poids</i>	

- A - vasca in (Moplen® 12 litri dimensioni 200 x 410 x 175 H mm), dispone di barre anodo e catodo, viene utilizzata per la sgrassatura elettrolitica.

- B - vasche in (Moplen® 7 litri, dimensioni 125 x 410 x 175 H mm), vengono utilizzate per il lavaggio in acqua corrente e il bagno di neutralizzazione.

- C - vasca in (Moplen® 12 litri dimensioni 200 x 410 x 175 H mm), dispone di barre anodo e catodo, viene utilizzata per pre-rodatura.

- D - vasca di lavoro (14 litri dimensioni 205 x 370 x 180 H mm) con riscaldamento da 2500 W e controllo della temperatura tramite termostato. Dispone di anodi e catodi a barre, è incluso inoltre un dispositivo per l'aspirazione e la neutralizzazione dei fumi nocivi con abbattimento a pioggia forzata. La vasca alloggia un contenitore in Moplen® per trattamenti galvanici ≤40°C (rodatura), o contenitore in acciaio Inox per trattamenti galvanici ≥40°C (doratura e argentatura).

- A - tank made of (Moplen® 12 liters 200 x 410 x 175 H mm), with anode and cathode bars. Used for electrolytic degreasing.

- B - tank made of (Moplen® 7 liters 125 x 410 x 175 H mm). Used for rinsing the objects under running water and for the neutralizing bath.

- C - tank made of (Moplen® 12 liters 200 x 410 x 175 H mm) with anode and cathode bars. Used for pre-rhodium plating.

- D - working tank (14 liters, 205 x 370 x 180 H mm), with 2500 W heating system and thermostatic temperature control, there are anode and cathode bars. It also has a device for aspiration and neutralization of toxic fumes with a water spray. A stainless steel container in the tank contains galvanic solution used for polishing. Tank houses a container made of Moplen® ≤ 40°C galvanic treatments (rhodium plating), or stainless steel container for ≥ 40°C galvanic treatments (gold and silver plating).

- A - cuve en (Moplen® 12 litres, dimensions 200 x 410 x 175 H mm), elle dispose de barres anode et cathode, elle est utilisée pour le dégraissage électrolytique.

- B - cuves en (Moplen® 7 litres, dimensions 125 x 410 x 175 H mm), sont utilisées pour le lavage en eau courante et le bain de neutralisation.

- C - cuve en (Moplen® 12 litres 200 x 410 x 175 H mm), dispose de barres anode et cathode, elle est utilisée pour pre-rhodiage.

- D - cuve de travail (14 litres, dimensions 205 x 370 x 180 H mm) dispose d'un système de réchauffement de 2500 W avec contrôle de la température par thermostat, d'anode et de cathode à barres, elle comprend par ailleurs un dispositif pour l'aspiration et la neutralisation des fumées nuisibles avec abattage à pluie forcée. A l'intérieur de la cuve, se trouve un conteneur en Moplen® pour traitements galvanique ≤ 40°C (rhodiage), où conteneur en acier Inox pour traitements galvaniques ≥ 40°C (dorage et argentature).

- Altre tensioni sono fornibili su richiesta

- Other voltages are available on request / autres tension pouvant être fournies sur demande

Ricambi / spare parts / rechange

Contenitore nichelatura / nickel-plating container / conteneur nickelage.....G105800

Contenitore supplementare / extra container / conteneur supplémentaire.....G105801

Resistenza bagno termico / thermal bath resistance / résistance bain thermique.....G105802

Anodi in acciaio / steel anodes / anodes en acier.....G105805

Accessori / accessories / accessoires

Portapezzi per ciondoli / pendant holders / porte-pièces pour pendentifs

5 ganci in platino / 5 platinum hooks / 5 crochets en acier.....1005A/2

5 ganci in acciaio / 5 steel hooks / 5 crochets en acier.....1006B/05

10 ganci in platino / 10 platinum hooks / 10 crochets en acier.....1005A/4

10 ganci in acciaio / 10 steel hooks / 10 crochets en acier.....1006B/10

Portapezzi per catene / chain holders / porte-pièces pour chaînes

6 ganci in platino / 6 platinum hooks / 6 crochets en acier.....1005/2

6 ganci in acciaio / 6 steel hooks / 6 crochets en acier.....1006A/06

Apparecchi per trattamenti galvanici

Galvanic electroplating apparatuses

Appareils pour traitements galvaniques

Impianto con polarità reversibile per eseguire trattamenti galvanici a caldo e a freddo quali: doratura, rodiatura, argentatura, sgrassatura elettrolitica, neutralizzazione, lavaggio e brillantatura.

E' adatto per medi e grandi laboratori, è costituito da una solida struttura metallica con piano di lavoro in acciaio inox, che include 5 vasche rettangolari per i trattamenti, i dispositivi di comando e controllo. L'impianto comprende:

- A - vasca in Moplen® (12 litri, dimensioni 200 x 410 x 175 H mm), dispone di barre anodo e catodo, viene utilizzata per la sgrassatura elettrolitica.
- B - vasca in Moplen® (7 litri, dimensioni 125 x 410 x 175 H mm), vengono utilizzate per il lavaggio in acqua corrente e il bagno di neutralizzazione.
- C - vasca in Moplen® (12 litri, dimensioni 200 x 410 x 175 H mm), dispone di barre anodo e catodo, viene utilizzata per pre-rodiatura.
- D - vasca di lavoro (14 litri, dimensioni 205 x 370 x 180 H mm) con riscaldamento da 2500 W e controllo della temperatura tramite termostato. Dispone di anodi e catodi a barre, è incluso inoltre un dispositivo per l'aspirazione e la neutralizzazione dei fumi nocivi con abbattimento a pioggia forzata. La vasca alloggia un contenitore Moplen® per trattamenti galvanici $\leq 40^{\circ}\text{C}$ (rodiatura), o contenitore in acciaio inox per trattamenti galvanici $\geq 40^{\circ}\text{C}$ (doratura e argentatura).

Il pannello di comando comprende:

Interruttore generale con spia, interruttore per inversione di polarità, interruttore aspiratore fumi, voltmetro digitale (scala 0 ÷ 15 V) e amperometro digitale (scala 0 ÷ 100A), regolatore tensione (Volt), termostato regolatore digitale con display, timer 0 ÷ 6 min per comando automatico del ciclo di lavoro tramite pedale. A richiesta è fornibile una sesta vasca per trattamenti di nichelatura corredata di braccio oscillante per l'agitazione dei pezzi nel bagno.

This system with possibility to revert polarity, is used for warm and cold galvanic processes such as: gold, rhodium and silver-plating, electrolytic degreasing, neutralizing, washing and electrostripping treatments. It is suitable for medium-sizes and large workshops. It is composed of a sturdy metal frame structure with a stainless steel worktop that includes five rectangular tanks for processes and control devices.

Equipments includes:

- A - a tank made of Moplen® (12 liters, 200 x 410 x 175 mm), with anode and cathode bars. Used for electrolytic degreasing.
- B - tanks made of Moplen® (7 liters, 125 x 410 x 175 H mm). Used for rinsing the objects under running water and for the neutralizing bath.
- C - a tank made of Moplen® (12 liters, 200 x 410 x 175 H mm), with anode and cathode bars. Used for pre-rhodium plating.
- D - working tank (14 liters, 205 x 370 x 180 H mm), with 2500 W heating system and thermostatic temperature control, there are anode and cathode bars. It also has a device for aspiration and neutralization of toxic fumes with a water spray. A stainless steel container in the tank contains galvanic solution used for polishing. Tank houses a container made of Moplen® for $\leq 40^{\circ}\text{C}$ galvanic treatments (rhodium plating), or stainless steel container for $\geq 40^{\circ}\text{C}$ galvanic treatments (gold and silver plating).

Control panel includes:

- ON/OFF switch with warning light, pole reverser switch, fume suction switch digital voltmeter (scale 0÷15V), digital ammeter (scale 0÷100A), voltage regulator (Volt), digital thermostat with display, and timer 1÷6 minutes for an automatic work cycle start by pedal switch. A tank for nickel plating fitted with a swinging arm to move pieces in the bath, available on request.

C'est une installation, avec polarité réversible, à effectuer les traitements galvaniques à chaud et à froid comme: dorage, rhodiage, argenture, dégraissage, neutralisation, lavage et déverdir. Elle est adaptée pour les petits et moyens laboratoires. Structure solide en charpenterie métallique avec plan de travail en acier inox qui comprend 5 cuves rectangulaires pour les traitements, les dispositifs de commande et de contrôle.

Le dispositifs comprend:

- A - cuve en Moplen® (12 litres, dimensions 200 x 410 x 175 H mm), elle dispose de barres anode et cathode, elle est utilisée pour le dégraissage électrolytique.
- B - cuve en Moplen® (7 litres, dimensions 125 x 410 x 175 H mm), sont utilisées pour le lavage en eau courante et le bain de neutralisation.
- C - cuve en Moplen® (12 litres, dimensions 200 x 410 x 175 H mm), dispose de barres anode et cathode, elle est utilisée pour pre-rhodiage.
- D - cuve de travail (14 litres, dimensions 205 x 370 x 180 H mm), dispose d'un système de réchauffement de 2500 W avec contrôle de la température par thermostat, d'anode et de cathode, à barres, elle comprend par ailleurs un dispositif pour l'aspiration et la neutralisation des fumées nuisibles avec abatage à pluie forcée. A l'intérieur de la cuve, se trouve un conteneur en Moplen® pour traitements galvaniques $\leq 40^{\circ}\text{C}$ (rhodiage), où conteneur en acier inox pour traitements galvaniques $\geq 40^{\circ}\text{C}$ (dorage et argenture).

Le tableau de commande comprend:

interrupteur général avec voyant, interrupteur pour invertisseur de polarité, interrupteur aspirateur de fumées, voltmètre numérique (échelle 0÷15V) et ampèremètre numérique (échelle 0÷100A), régulateur de tension (Volt), thermostat régulateur numérique avec écran, minuterie 0÷6 min pour commande du cycle automatique de travail par pedal. Sur demande nous pouvons fournir une sixième cuve pour les traitements de nickelage équipée avec un bras oscillant pour l'agitazione des pièces dans le bain.